

Паспорт изделия

Шкафы раздевальные ШР-11 L 300, ШР-11 L 400 (серии ШР)

1. Назначение

Шкафы металлические серии ШР предназначены для хранения сменной одежды в производственных, учебных, спортивных и др. помещениях, а также для организации камер хранения в супермаркетах и магазинах самообслуживания.

2. Технические характеристики

Конструкция шкафов неразборная из листовой холоднокатаной стали, толщина стали не менее 0,6-0,8 мм. Шкафы оборудованы врезными почтовыми замками "EuroLocks" (Германия). Все шкафы (кроме сумочных) имеют полку для головного убора и перекладину для плечиков.

Табл. Основные технические данные:

Наименование	Габаритные размеры, мм x мм x мм	Габаритные размеры упаковки, мм x мм x мм	Масса нетто, кг	Масса брутто, кг
ШР-11 L 300	1850x300x500	1860x70x510	17,85	19,55
ШР-11 L 400	1850x400x500	1860x70x510	18,95	20,65

3. Правила транспортировки и эксплуатации

- 3.1. Шкафы эксплуатируются в жилых, офисных и подсобных помещениях.
- 3.2. Склады для хранения готовой продукции должны быть крытыми и проветриваемыми, или иметь принудительную вентиляцию.
- 3.3. Продукция в таре должна храниться в местах, защищенных от прямого нагрева, попадания на тару воды, пара, кислот, щелочей, других химикатов и загрязнений.

3.4. Запрещается:

- ⚡ ударять шкафы друг о друга, о борта транспортного средства и другие твердые выступающие предметы;
- ⚡ наступать и наезжать на упакованную продукцию;
- ⚡ мять, пробивать стенки, ребра и клапаны ящиков вилами или боковыми захватами автопогрузчиков, другими острыми предметами;
- ⚡ перевозить продукцию в транспортных средствах не приспособленных, и не подготовленных для перевозок.

4. Гарантийные обязательства

- 4.1. Изготовитель гарантирует исправную работу шкафа при условии соблюдения пользователем п.3, а также правил по транспортированию, хранению и эксплуатации.
- 4.2. Срок гарантийного обслуживания шкафов 1 год со дня реализации.
- 4.3. При обнаружении дефектов производственного характера шкаф вместе с паспортом необходимо вернуть изготовителю для ремонта или замены.
- 4.4. Все претензии принимаются только при наличии паспорта с отметкой торгующей организации о дате продажи шкафа. При выходе из строя изделия по вине пользователя в случае несоблюдения п. 4 изготовитель производит ремонт за счет заказчика и только при наличии паспорта.

5. Комплект поставки:

1- Боковина	2 шт.	Заклёпка вытяжная 4,0x10	36 шт.
2- Полка	3 шт.	Крючки съёмные	2 шт.
3- Швеллер	2 шт.	Перекладина пластик	1 шт.
4- Задняя стенка	1 шт.	Замочпочтовый "Euro-Locks" HS 20*180 секретный	1 шт.
5- Ушко под навесной замок	1 шт.	Ключи от дверей	2 шт.
6- Дверь	1 шт.	Паспорт	1 шт.
		Упаковка (гофрокартонная коробка)	1 шт.
		Петля съёмная	2 шт.
		Саморез 4,2x13	2 шт.
		Шайба 6 пластик	4 шт.

Схема сборки

Сборка шкафа осуществляется с помощью вытяжных заклёпок Ø4,0x10

Собираем верхнюю крышку, скрепив между собой полку №2-1 с швеллером №3-1 согласно вида D, вырубка на полках должна находится с лицевой стороны как указано на виде А.

Собрать нижнюю крышку, скрепив между собой полку №2-2 с швеллером №3-2 согласно вида E, вырубка на полках должна находится с лицевой стороны как указано на виде А.

Крепим к боковине №1-1 заднюю стенку №4, борт боковины расположен снаружи, а борта задней стенки расположены во внутрь согласно вида С.

Крепим верхнюю крышку (дет. 2-1 + 3-1) к боковине №1-1 согласно вида D и к задней стенке №4, затем крепим нижнюю крышку (дет. 2-2 + 3-2) к боковине 1-1 согласно вида E и к задней стенке №4, далее крепим полку №2-3 расположив вырубку вида А с задней стороны.

Крепим боковину №1-2 к крышке верхней (дет. 2-1 + 3-1), к крышке нижней (дет. 2-2 + 3-2), к полке №2-3 и задней стенке №4 аналогично виду В.

Установить крючки на боковины и вставить пластиковую трубу в крючки как показано на виде G.

Ушко под навесной замок №5 крепится к боковине №1-1 заклёпкой с внутренней стороны.

Установить двери №6.

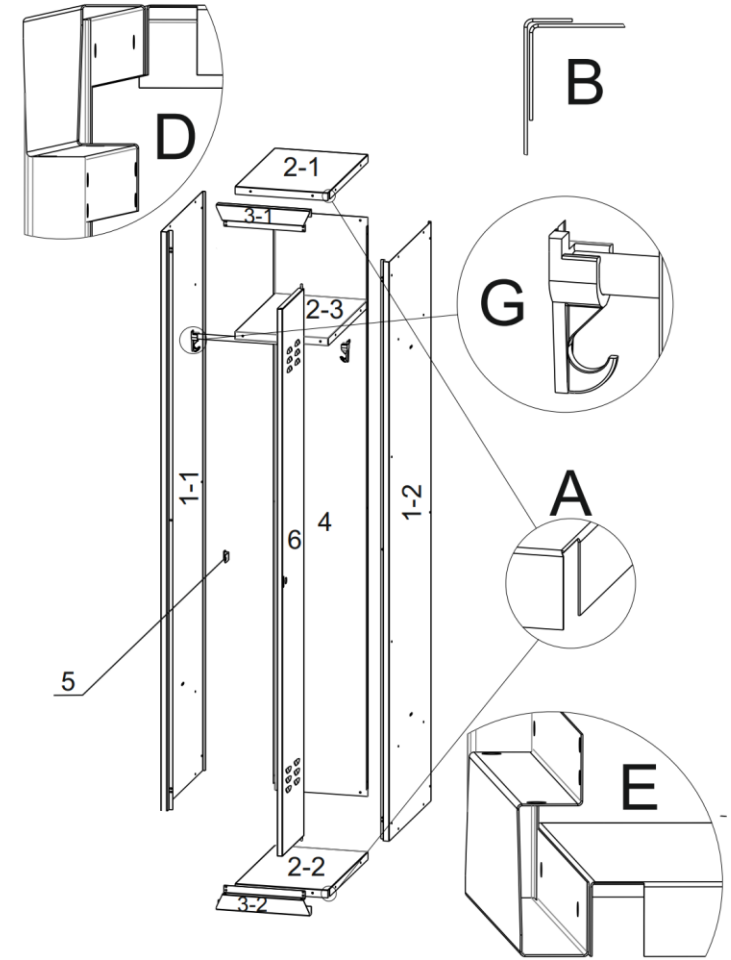

Наименование:
Габаритные размеры, мм:
Габ. размеры упаковки, мм:
Масса нетто, кг:
Масса брутто, кг:

ШР-11 L 300
1850x300x500
1860x70x510
17,85 кг
19,55 кг

ШР-11 L 400
1850x400x500
1880x60x510
18,95 кг
20,65 кг



В шкафы могут быть внесены изменения, не ухудшающие характеристики изделия, без уведомления клиента.

ООО «АТЭКО» Республика Татарстан, г.Казань, ул.Васильченко, д.1, корп.153А.

Тел.: 8 (843) 50-551-50, 8-800-50-551-37 (бесплатно по РФ).